

TB295W



TAKEUCHI

TAKEUCHI

Caractéristiques techniques

Poids opérationnel de la machine	kg	10410
Roues jumelées	4x2	8,25-20
Emission sonore dB(A)	LwA	99
Emission sonore dB(A)	LpA	76
Vitesse de rotation	l/min	10,1
Vitesse de translation / à basse vitesse 1	km/h	5,3
Vitesse de translation / à haute vitesse 1	km/h	15,4
Vitesse de translation / à basse vitesse 2	km/h	10,3
Vitesse de translation / à haute vitesse 2	km/h	29,7
Degrés d'inclinaison	Degrés	35
Angle d'orientation de la tête (Gauche / droite)	Degrés	70/60

Moteur

Type		DEUTZ TCD3.6 L4
Puissance (ISO 14396)	kWCV	85,0/115,0
Régime	l/min	2200
Cylindre	ml	3621
Nombre de cylindres		4
Liquide de refroidissement	l	12
Huile moteur	l	15
Capacité réservoir carburant	l	162

Dimensions

Profondeur maximale d'excavation	A	mm	4115
Hauteur maximale de coupe	B	mm	8430
Portée maximale d'excavation	C	mm	3645
Hauteur de déchargement maximale	D	mm	6480
Hauteur de déchargement minimal	E	mm	2905
Portée maximale au plan de référence au sol	F	mm	7555
Portée maximale	G	mm	7775
Profondeur maximale de creusement vertical	H	mm	4390
Lavage maximale de la lame	I	mm	400
Abaissement maximal de la lame	I1	mm	150
Abaissement maximal du stabilisateur	J	mm	150
Largeur totale de la superstructure	K	mm	2270
Largeur cabine	L	mm	1050
Largeur pneus	M	mm	525
Garde au sol	N	mm	320
Largeur train de roulement	O	mm	2300
Empattement	P	mm	2200
Longueur axe-bras de levage horiz.	Q	mm	4835
Distance lame-essieu	R	mm	2010
Longueur totale	S	mm	6815
Hauteur libre sous la lame de nivellement	T	mm	1140
Largeur lame de nivellement	U	mm	2300
Hauteur totale	V	mm	3010
Marge de placement du godet (gauche)	W	mm	705
Marge de placement du godet (droit)	X	mm	875
Rotation	Y	mm	1690
Rayon minimal d'équipement au décalage avant maximale (droite)	Z	mm	2240

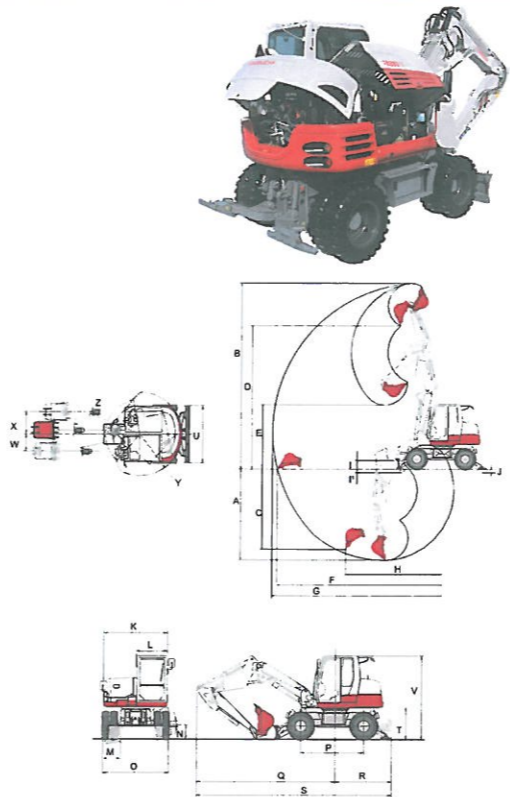

Système hydraulique

Pompe de tra-ail principale		Système hydraulique à signal de charge
Débit maxi (pression de refoulement maxi P1)	l/min (MPa)	176,0 (27,5)
Débit maxi (pression de refoulement maxi P2)	l/min (MPa)	15,4 (3,5)
Débit maxi (pression de refoulement maxi P3)	l/min (MPa)	50,6 (24,0)
Débit maxi (pression de refoulement maxi P4)	l/min (MPa)	40,3 (20,0)
Débit maxi (pression de refoulement maxi P5 HST)	l/min (MPa)	35,8 (14,0)
Débit maxi (pression de refoulement maxi P6 HST)	l/min (MPa)	156 (38,0)
Débit maxi (pression de refoulement maxi P7 HST)	l/min (MPa)	43,1 (2,4)
Circuit hydraulique auxiliaire primaire	l/min (MPa)	120,0 (20,6)
Circuit hydraulique auxiliaire secondaire	l/min (MPa)	55,0 (20,6)
Circuit hydraulique auxiliaire tertiaire gauche + droite	l/min (MPa)	16,0 (3,5)/55,0 (20,6)
Circuit hydraulique auxiliaire quaternaire	l/min (MPa)	55,0 (20,6)
Capacité du réservoir hydraulique	l	129,2

TAKEUCHI

TAKEUCHI FRANCE S.A.S.
 Parc d'activité des Béthunes
 Siège social : 3, avenue de la Mare
 CS29258 - SOA
 95078 CERGY PONTOISE CEDEX
 Tél. : 01 34 64 30 30 - Fax : 01 34 64 08 95
 Email : commercial@takeuchi-france.com
 www.takeuchi-france.com

Conformément à notre démarche d'améliorations constantes, nous nous réservons le droit de modifier ces spécifications à tout moment sans préavis.

Dans votre région distribué par :

TB295W



TAKEUCHI

TAKEUCHI

La TB295W est équipée de 4 roues jumelées permettant polyvalence et mobilité. Cette machine, adaptée pour les travaux sur route avec une vitesse maximale de 30 km/h, permet de transiter facilement et rapidement d'un chantier à un autre ce qui accroît votre productivité. Avec son moteur de 85kw / 115CV, la TB295W répond aux normes d'émissions les plus récentes de l'union européenne.

Les données d'accélération sur l'écran couleur permettent à l'opérateur de régler la vitesse du moteur et la mise au ralenti automatique lorsque la machine est inactive et réduit la consommation de carburant. Une fois l'information reçue par l'opérateur, le moteur retourne à la vitesse désirée.

La cabine est équipée d'un chauffage et d'une climatisation, ainsi que d'une radio MP3 et d'une vitre avant rétractable. L'intérieur au design innovant comporte des commandes intuitives et l'espace de la cabine améliore le confort et la visibilité de l'opérateur.

Le siège luxe à suspension et à réglages multiples permet au conducteur de se positionner de manière optimale pour la conduite et les travaux d'excavation.

MOTEUR

- EU Stage IV / EPA Tier 4 conforme aux normes d'émissions
- Système Common rail
- DOC + SCR Échappement après traitement
- Système automatique de purge de fioul
- Filtre à air double élément
- Mode Power (augmentation du régime moteur)
- Décélération automatique
- Ventilateur hydraulique pour radiateur
- Pompe d'alimentation de carburant
- Filtres à carburant haute capacité
- Courroie trapézoïdale avec Tendeur Automatique

COMPOSANTS ÉLECTRIQUES

- Écran couleur multi-informations 7 pouces
- Caméra de recul
- Interrupteurs étanches
- Compteur horaires
- Feux de travail-feux à LED sur la flèche et sur l'avant de la cabine
- Klaxon
- Prise et interrupteur gyrophare
- Feu sur le bras (option)
- Feux LED sur la cabine à l'avant et à l'arrière (option)
- Alarme de recul (option)
- Enregistrement de l'opérateur

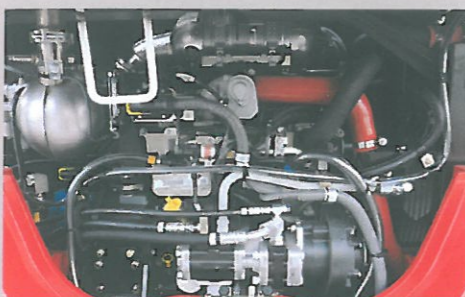

TB295W POLYVALENCE & MOBILITÉ



CHÂSSIS

- 4 vitesses de translation
- Essieu avant oscillant
- Entraînement planétaire à couple élevé
- Pied de flèche renforcé
- Contrepoids enveloppant
- Lame de nivellement
- Frein à main
- Accoudoirs
- Régulateur de vitesse
- Fonction arrêt d'urgence
- Stabilisateurs
- Différentiel autobloquant

ÉQUIPEMENTS DE TRAVAIL

- Flèche double éléments ajustable avec 2 vérins (volet variable)
- Vérin de bras et de flèche
- Clapet de vérin de flèche avec alarme de levage
- Blocage de sécurité de la flèche
- Clapet de sécurité du bras

CABINE

- Cabine climatisée, avec essuie glace et liquide de nettoyage, pare soleil, radio MP3 et prise de courant 12V/24V
- Protection OPG / ROPS niveau 1
- Boîte à outils
- Marche pied
- Siège luxe pneumatique
- Ceinture de sécurité rétractable
- Colonne de direction inclinable
- Volant réglable
- Grille de protection de toit pour protection niveau 2
- Grille de protection avant (option)
- Casquette anti-pluie

SYSTÈME HYDRAULIQUE

- Déplacement variable, centre ouvert et pompe à débit variable
- Contrôle hydraulique avec joysticks
- Commande proportionnelle pour 1^{er}, 2^{ème} et 4^{ème} ligne auxiliaire
- Débit ajustable sur les lignes auxiliaires 1,2 et 4
- Commutateur simple effet au double effet.
- Accumulateur
- Renflard d'air, réservoir hydraulique
- Couplage rapide pour la 3ème ligne auxiliaire
- Déclenchement automatique de la pression
- Remplissage automatique du réservoir
- 4 vitesses de déplacement (2 rapides - 2 lentes)

